

Dokumentation 961

Fassaden aus Edelstahl Rostfrei



euroinox
The European
Stainless Steel
Development Association

Informationsstelle Edelstahl Rostfrei

Euro Inox

Euro Inox ist die europäische Marktförderungsorganisation für nichtrostende Stähle (Edelstahl Rostfrei).

Die Mitglieder von Euro Inox umfassen

- europäische Produzenten von Edelstahl Rostfrei,
- nationale Marktförderungsorganisationen für Edelstahl Rostfrei sowie
- Marktförderungsorganisationen der Legierungsmittelindustrie.

Ziel von Euro Inox ist es, bestehende Anwendungen für nichtrostende Stähle zu fördern und neue Anwendungen anzuregen. Planern und Anwendern sollen praxisnahe Informationen über die Eigenschaften der nichtrostenden Stähle und ihre sachgerechte Verarbeitung zugänglich gemacht werden. Zu diesem Zweck

- gibt Euro Inox Publikationen in gedruckter und elektronischer Form heraus,
- veranstaltet Tagungen und Seminare und
- initiiert oder unterstützt Vorhaben in den Bereichen anwendungstechnische Forschung sowie Marktforschung.

Vollmitglieder

Acerinox,

www.acerinox.es

Outokumpu,

www.outokumpu.com

ThyssenKrupp Acciai Speciali Terni,

www.acciaiterni.com

ThyssenKrupp Nirosta,

www.nirosta.de

Ugine & ALZ Belgium

Ugine & ALZ France

Groupe Arcelor, www.ugine-alz.com

Assoziierte Mitglieder

Acroni,

www.acroni.si

British Stainless Steel Association (BSSA),

www.bssa.org.uk

Cedinox,

www.cedinox.es

Centro Inox,

www.centroinox.it

Informationsstelle Edelstahl Rostfrei,

www.edelstahl-rostfrei.de

Informationsstelle für nichtrostende Stähle

SWISS INOX, www.swissinox.ch

Institut de Développement de l'Inox (I.D.-Inox),

www.idinox.com

International Chromium Development Association

(ICDA), www.icdachromium.com

International Molybdenum Association (IMOA),

www.imoa.info

Nickel Institute,

www.nickelinstitute.org

Polska Unia Dystrybutorów Stali (PUDS),

www.puds.com.pl

Impressum

Fassaden aus Edelstahl Rostfrei
 2. Auflage 2006 (Reihe Bauwesen, Band 2)
 ISBN 2-87997-222-1
 (1. Auflage 2004 ISBN 2-87997-001-6)
 © Euro Inox 2000-2006

Englische Version	ISBN 2-87997-199-3
Finnische Version	ISBN 2-87997-004-0
Französische Version	ISBN 2-87997-200-0
Italienische Version	ISBN 2-87997-003-2
Niederländische Version	ISBN 2-87997-201-9
Polnische Version	ISBN 2-87997-078-4
Spanische Version	ISBN 2-87997-007-5
Schwedische Version	ISBN 2-87997-006-7
CD-ROM	ISBN 2-87997-077-6

Herausgeber

Euro Inox
 Sitz:
 241 route d'Arlon
 1150 Luxemburg, Luxemburg
 Tel. +352 26 10 30 50 Fax +352 26 10 30 51
 Büro:
 Diamant Building, Bd. A. Reyers 80,
 1030 Brüssel, Belgien
 Tel. +32 2 706 82 67 Fax +32 2 706 82 69
 E-mail info@euro-inox.org
 Internet www.euro-inox.org

Autor

Martina Helzel, circa drei, München, Deutschland
 (Konzeption, Gestaltung, Text)

Inhalt

Einleitung	2
Forschung und Bildung	4
Museen	10
Verwaltung und Gewerbe	16
Technische Gebäude	32

Haftungsausschluss

Die in dieser Broschüre enthaltenen Informationen vermitteln Orientierungshilfen. Gewährleistungs- und Schadenersatzansprüche können hieraus nicht abgeleitet werden. Nachdrucke, auch auszugsweise, sind nur mit Genehmigung des Herausgebers gestattet.

Einleitung

Mit der Entwicklung von Edelstahl Rostfrei im Jahre 1912 wurde ein neuer, aufregender Werkstoff für das Bauwesen geschaffen, der hohe Festigkeit, hervorragende Korrosionseigenschaften und gute Umformbarkeit mit einem modernen, fortschrittlichen Image verbindet. Seit mehr als 70 Jahren wird Edelstahl Rostfrei als Fassadenbekleidung bei den größten Gebäuden der Welt eingesetzt – vom Chrysler Building in den dreißiger Jahren bis zu den Petronas Twin Towers in Kuala Lumpur in den Neunzigern.

Durch Verbesserungen in Materialherstellung und Verarbeitungstechnik, vor allem in den letzten 10 Jahren, stehen dem Architekten heute eine Vielzahl von Werkstoffen mit höherer Qualität und Festigkeit sowie eine große Auswahl an Oberflächen zur Verfügung.



Foto: David Cochrane, Sidcup

Auch nach Jahrzehnten ohne Reinigung glänzt die Edelstahl Rostfrei-Fassade im Sonnenlicht.

Umspannwerk Elephant & Castle, London, England

Bauherr: London Transport

Architekt: London County Council

Das 1962 erbaute Umspannwerk liegt auf einer großen Verkehrsinsel inmitten von Hauptverkehrsstraßen im Zentrum Londons.

Trotz der starken Emissionen, vor allem durch den Straßenverkehr, wurde der Edelstahl nicht angegriffen und ist immer noch glänzend und fleckenfrei. Die Fassade wurde nie gereinigt, lediglich Regenwasser hat sie vor Ablagerungen durch Luftverschmutzung bewahrt. Die gedrückten Paneele (Werkstoff-Nummer 1.4401) haben eine Blechdicke von 0,7 mm.



CSM, Castel Romano, Italien

Bauherr: Centro Sviluppo Materiali,
Castel Romano

Architekten: Franco Donato, Aldo Matteoli,
Elio Piroddi, Giulio Sterbini, Michele Valori,
Mailand

Hauptverwaltung und Labors des „Centro
Sviluppo Materiali“ CSM wurden 1968 in
Castel Romano bei Rom erbaut.

Nur vier Kilometer vom Meer entfernt, haben
die gebürsteten Edelstahl Rostfrei-Fassaden
und-Fensterrahmen (Werkstoff-Nummer 1.4401)
dem aggressiven Klima standgehalten.

*In den halbrunden
vertikalen Fassaden-
elementen sind
Versorgungsleitungen
untergebracht.*

Fotos: Centro Sviluppo Materiali, Castel Romano



Forschung und Bildung

CPE Lyon, Frankreich

Bauherr:
 Département du Rhône, Lyon
 Architekten:
 Pierre Vurpas & Ass., Lyon

Die geschlossen monolithisch wirkende Fassade ändert ihren Charakter durch die unterschiedliche Stellung der geöffneten Klappläden.

Fotos: Erick Sallet, Lyon

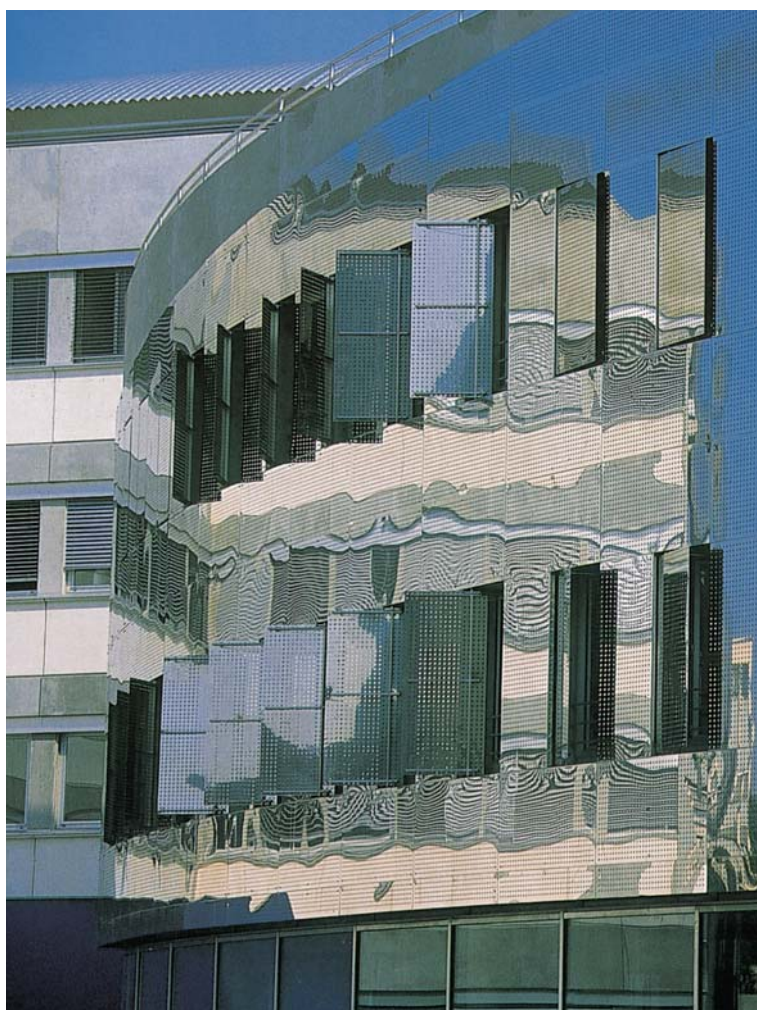

Die sich in ihrer Grundform stark unterscheidenden Erweiterungsbauten der Hochschule für Chemie, Physik und Elektrotechnik in Lyon ergeben durch den charakteristischen Einsatz der verwendeten Materialien ein einheitliches architektonisches Erscheinungsbild. Der geschwungene Verwaltungsbau, Balkone und Fluchttreppenhäuser treten durch ihre hochglänzende Edelstahlfassade stark in den Vordergrund.

Die Verkleidung des Verwaltungsbaus mit Edelstahl Rostfrei-Lochblechen dient vor den großen Fenstern zugleich als Sonnenschutz.

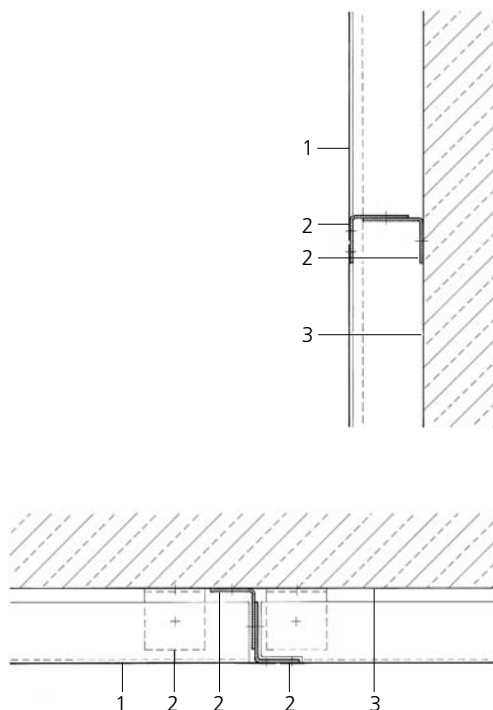

Vertikalschnitt · Horizontalschnitt
 Maßstab 1:10

- 1 Blech Edelstahl Rostfrei 1,5 mm, gelocht
- 2 Blech-Winkel Edelstahl Rostfrei, gekantet
- 3 Betonwand

Diese Öffnungselemente sind flächenbündig in die Edelstahlaußenhaut eingebaut und können je nach Sonneneinfall unterschiedlich verstellt werden. Die Fluchttreppenhäuser und Balkone sind mit denselben Blechen verkleidet.

Die sichtbar befestigten, gelochten Bleche haben eine Dicke von 1,5 mm. Die Fassadenpaneele sind mit Edelstahl Rostfrei-Winkeln an der Betonwand befestigt.

Auf den Balkonen des Forschungsgebäudes sind die für Experimente benötigten Gasflaschen untergebracht.



**Horst-Korber-Sportzentrum Berlin,
Deutschland**

Bauherr:
Landessportbund Berlin e.V.
Architekten:
Christoph Langhof Architekten, Berlin

Das „Landesleistungszentrum für Spielsport“ ist in zwei Baukörper gegliedert. Die große Halle ist weitgehend im Erdreich versteckt, während der andere, flache Bau, dessen Vorderfront geschwungen ist, zum Teil aufgeständert ist und Räume für Schulung, Verwaltung, Sportarzt, Cafeteria sowie das Sporthotel umfaßt. Die Gebäudeteile stehen sich mit ihren Längsseiten gegenüber und bilden eine Straße, die bestimmt wird durch in Rottönen schillernde Edelstahlfassaden.

Die elektrolytisch gefärbten Edelstahlbleche sind sichtbar befestigt. Je nach Lichteinfall verändert sich der Farbton.



Fotos: Wilmar Koenig, Berlin

Die 1,5 mm dicken, mustergewalzten und elektrolytisch gefärbten Edelstahlbleche sind sichtbar an horizontalen und vertikalen Hut-Profilen befestigt, die mit senkrecht verlaufenden L-Profilen und Wandhaltern an der außen gedämmten Betonwand verankert sind.



Das C3T ist ein Forschungszentrum, das auf die Entwicklung neuer Technologien für Bodentransporte spezialisiert ist. Um die unterschiedlichen Bereiche des Gebäudes zu verdeutlichen, wurden gefaltete Edelstahlkassetten bei der Versuchshalle und blau lasierter Beton bei Büros und Übungsräumen verwendet.

**Technology Skills Centre C3T
in Valenciennes, Frankreich**

Bauherr:
Université de Valenciennes
Architekten:
X'TU Architectes
Anouk Legendre & Nicolas Desmazières, Paris



Fotos: Jean-Marie Monthiers, Paris

Die gekanteten Kassetten mit einer Größe von 900 x 2000 mm, deren Oberfläche gebürstet ist, sind mit Clips und Nieten an Omega-profilen befestigt. Die diagonale Faltung der Kassetten, die dadurch entstehende leicht gebogene Form der Bleche und die Krümmung der Fassade selbst lassen mit unterschiedlichen Lichtreflexionen interessante Effekte und Strukturen entstehen.

Die Faltung der Edelstahlbleche erhöht die Steifigkeit der Kassetten; dadurch kann eine geringere Blechstärke gewählt werden.



**UFR Géographie in Villeneuve d'Ascq,
Frankreich**

Bauherr:
Universität des Sciences et Techniques de Lille
Architekten:
X'TU Architectes
Anouk Legendre & Nicolas Desmazières, Paris

Der ovale Baukörper mit Büros und Versuchsateliers wird im Erdgeschoß von einer durchgesteckten Bibliothek unterbrochen. Dunkle Ziegel im zurückversetzten Erdgeschoß, umlaufende Fensterbänder und Bekleidungen aus Edelstahl Rostfrei in den Obergeschossen verleihen dem Baukörper eine starke horizontale Gliederung.

Die Unterkonstruktion besteht aus galvanisierten Stahl-U-Profilen mit Neoprenaufgabe, die mit Winkeln an der Betonwand befestigt sind und gitterartig unter den 3 mm breiten Fugen der 900 x 500 mm großen und 1,5 mm dicken Edelstahlbleche verlaufen.

Horizontale Fensterbänder und der gläserne Sonnenschutz betonen das liegende Format der gebürsteten Edelstahlbleche.

Fotos: Jean-Marie Monthiers, Paris

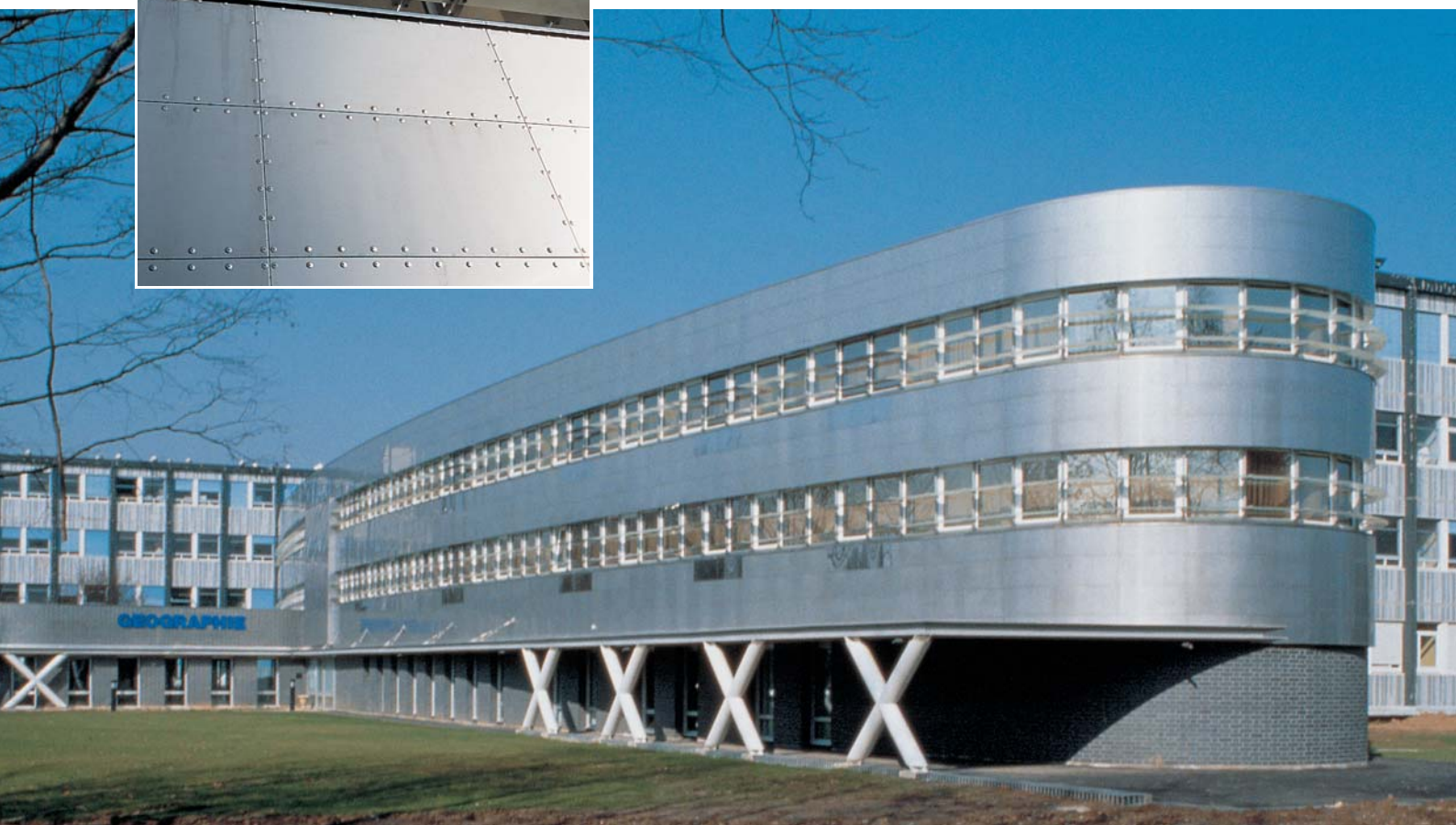



Ausbildungszentrum der oberösterreichischen Landesnervenklinik in Linz, Österreich

Bauherr:
Land Oberösterreich
Architekt:
Prof. W. Holzbauer, Wien

Der 100 m lange Bau des Ausbildungszentrums schließt den Gesamtkomplex der Klinik nach Süden zu einer Autobahn ab. Durch vertikale Fensterbänder und offene Fluchttreppenhäuser an den Enden wird die Südfassade formal abgetrennt. Auch die Wahl des Materials Edelstahl unterstützt die gestalterische Absicht, die losgelöste Wandscheibe von der Putzfassade zu differenzieren. Die verzinnnten Edelstahlbänder sind in Falztechnik verlegt.

Der Eindruck einer freistehenden Wandscheibe wird durch die Bekleidung mit verzinn-tem Edelstahl Rostfrei verstärkt.

Fotos: Land Oberösterreich



Die horizontal verlaufenden Falze betonen zusammen mit Fensterbändern und Sonnenschutz die Länge des Riegels, der von der Glasfassade des Eingangsbereichs unterbrochen wird.

Museen

National Centre for Popular Music in Sheffield, England

Bauherr:

Music Heritage Ltd., Sheffield

Architekten:

Branson Coates Architecture, London

Wie ein gelandetes Raumschiff läßt sich das außergewöhnliche Museumsgebäude auf dem Grundstück eines ehemaligen Fuhrparks nieder. Zwei Galerien, eine für Popgeschichte, eine für temporäre Ausstellungen, ein hochinnovatives Tontechnikstudio sowie

ein Informationszentrum für Musikproduktion und Aufnahmetechnik besetzen je eine der vier „Trommeln“. Die facettierten Fassaden gehen in die Dächer über und enden in 11 m breiten Öffnungen, die den Luftaustausch sichern.

Jede Trommel hat dreißig geschwungene Rippenträger aus Stahl, zehn davon tragen das Betondach. Ein Aluminiumtragsystem, das mit den Stahlrippen durch justierbare U-Winkelträger verbunden ist, hält die Edelstahlverkleidung. Die Verbindungsstellen von Trägern und Edelstahlpaneelen sind silikonversiegelt und unterstützen die Entwässerung.

Die vier trommelartigen Gebäudeteile gehen eine enge Verbindung zur Stadt ein und bereichern die vielfältige Dachlandschaft.

Fotos: Graham Gaunt, London



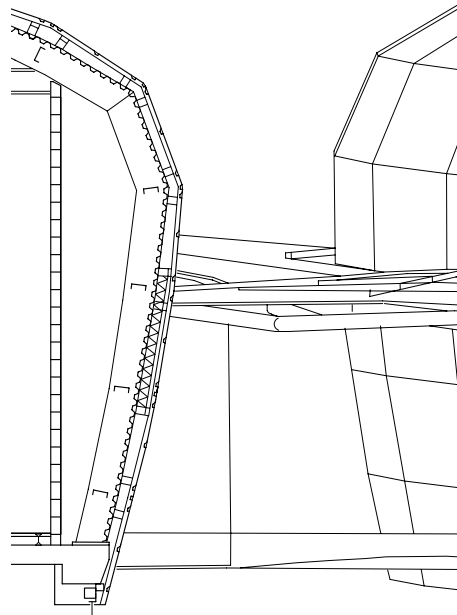

Schnitt Maßstab 1:100

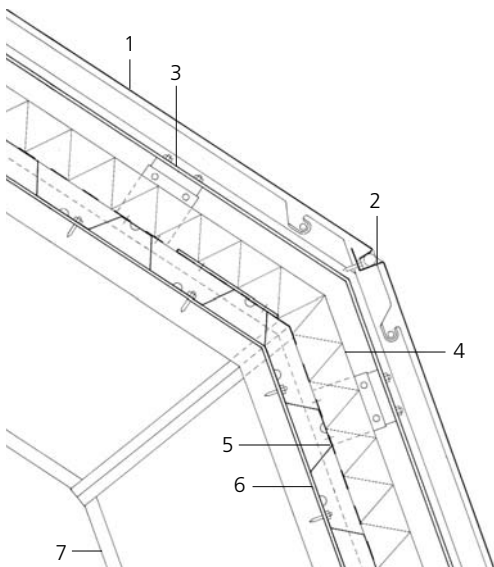

- Horizontalschnitt · Vertikalschnitt Maßstab 1:20
- 1 Edelstahl Rostfrei-Paneel, 2000 x 1500 x 2 mm, gebürstet
 - 2 Silikonfuge
 - 3 extrudiertes Aluminiumprofil, verbunden mit U-förmigen Halterungen
 - 4 Mineralfaserdämmung, 60 mm
 - 5 Dampfsperre
 - 6 Trapezblechprofil
 - 7 I-Profil 406 x 176 mm

Ein großes Glasdach zwischen den einzelnen „Trommeln“ deckt die Eingänge und das Foyer.

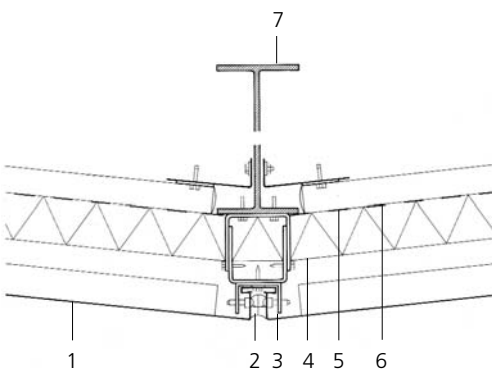

**Archäologiemuseum
in Saint-Romain-en-Gal, Frankreich**

Bauherr:
Conseil Général du Rhône
Architekten:
Chaix & Morel, Paris



Fotos: E. Avenel, Paris (oben),
Christian Richters, Münster (unten)

Das Archäologiemuseum an der Rhône gegenüber der Stadt Vienne befindet sich auf dem Gelände einer ehemaligen römischen Siedlung.

12000 qm Grundfläche sind auf zwei Gebäudeteile verteilt. Ein Bau aus Stahl und Glas, der auf Pfeilern über einer archäologischen Ausgrabungsstätte steht, beherbergt die Ständige Sammlung. Er ist über eine Brücke mit einem mit Edelstahl Rostfrei ver-

kleideten Betonbau verbunden, der Büros, Magazine, ein Amphitheater, Cafeteria, Ausstellungsräume und Restaurierungswerkstatt aufnimmt. Um die 2230 x 1100 mm großen Kassetten in die Unterkonstruktion einzuhängen, wurden rückseitig Profile an das 2 mm starke Blech geschweißt.

Durch die Schlichtheit der gewählten Materialien tritt das Gebäude nicht in Konkurrenz zu den Exponaten und dem historischen Standort.



Der ungewöhnliche, gezackte Baukörper beherbergt ein Museum, in dem die Werke zweier einheimischer Künstler ausgestellt werden. Oberlichtfenster in den Giebeln erhellen die Ausstellungsräume mit Tageslicht. Die so entstehende Form des Baukörpers weckt Assoziationen an die aneinanderggebauten Satteldächer der Appenzeller Ortschaften und die regelmäßigen Sheddächer von Gewerbe- und Agrarbauten. Glasperlengestahlte, matt schimmernde Edelstahl Rostfrei-Schindeln erinnern an die traditionellen, von der Witterung ergrauten Schindelfassaden der umliegenden Dörfer.

Museum Liner in Appenzell, Schweiz

Bauherr:

Stiftung Carl Liner Vater und Sohn,

Appenzell

Architekten:

Annette Gigon & Mike Guyer, Zürich

Die großzügig dimensionierten Panoramafenster schaffen einen Bezug ins Freie und erleichtern die Orientierung im Gebäude.

Fotos: Heinrich Helfenstein, Zürich



Die matt schimmernde, glasperlengestahlte Gebäudehülle verändert sich mit dem Licht und den Stimmungen der umgebenden Landschaft.

Der massive Baukörper aus Mauerwerk ist vollflächig gedämmt. Die hinterlüftete Gebäudehülle – Dach und Wand – besteht aus 1017 einzelnen Schindeln in 585 verschiedenen Größen. Die 3,0 mm starken Edelstahlbleche sind verdeckt befestigt und werden von einer Kombination aus Holz- und Edelstahlprofilen gehalten.

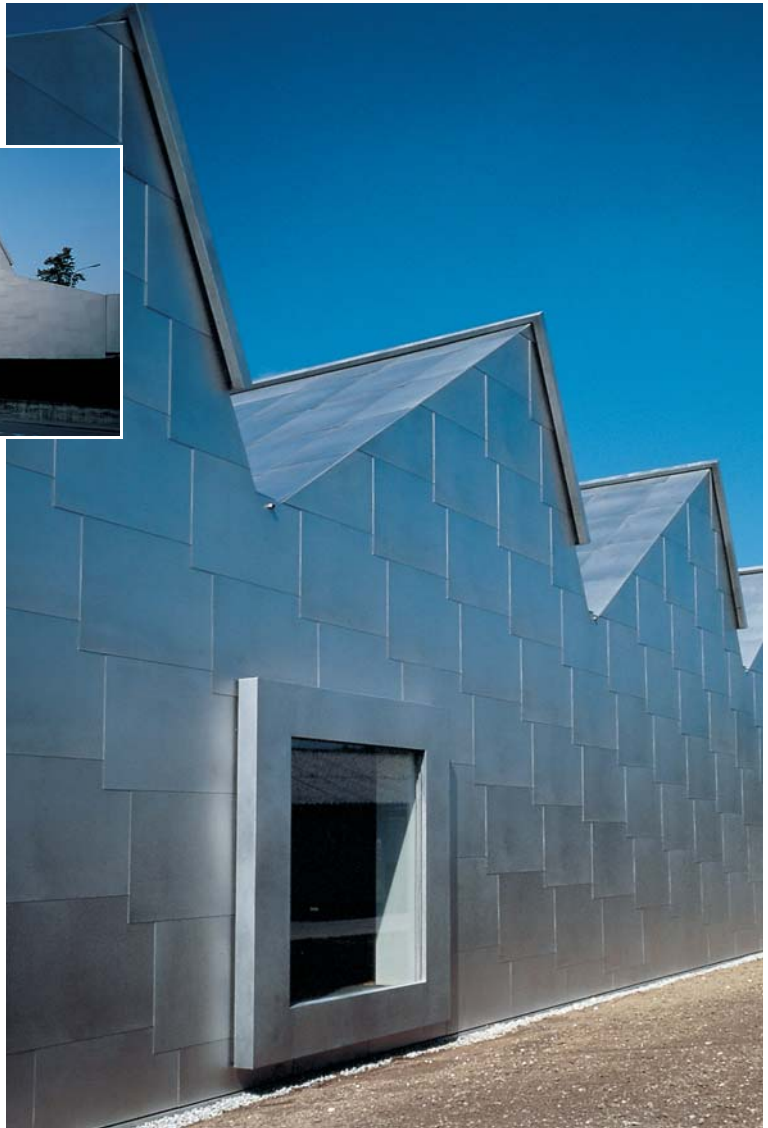

Museum Naturalis in Leiden, Niederlande

Bauherr:

HGB, regio West, Rotterdam

Architekten:

Verheijen, Verkoren, de Haan, Leiden

Im neuen Naturhistorischen Museum in Leiden ist die gesamte Sammlung der Niederlande untergebracht. Das Museum besteht aus vier Gebäuden, von denen jedes eine charakteristische Fassadenverkleidung besitzt.

Die meisten Ausstellungsstücke bestehen aus organischem Material und müssen in abgedunkelten Räumen aufbewahrt werden, da sie sonst zerstört würden. Lediglich die Abteilung der Skelette ist weitgehend verglast und somit der einzige lichtdurchflutete Teil des Museums. Die übrigen Fassaden sind mit Edelstahl Rostfrei oder Terracottaplatten verkleidet.

*Die einzelnen Gebäude-
teile des Museums unter-
scheiden sich durch ihre
Fassadenverkleidung.*

Fotos: Ger van der Vlugt, Amsterdam



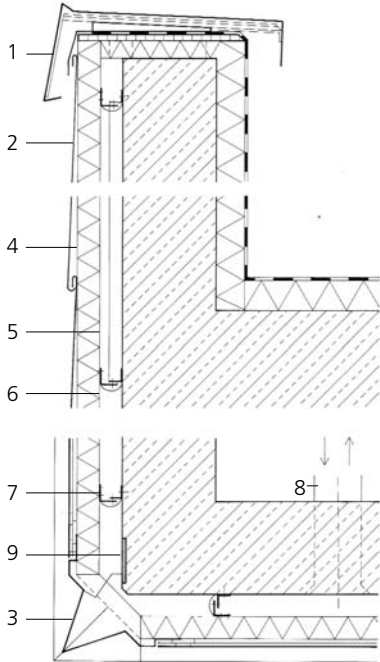

- Vertikalschnitt · Horizontalschnitt
 Fassade Depotturm
 Maßstab 1:20
- 1 Attikaabdeckung Edelstahl Rostfrei
 - 2 Edelstahl Rostfrei-Schindeln 0,7 mm, 400 x 400 und 800 x 800 mm
 - 3 Eckprofil Edelstahl Rostfrei
 - 4 Dämmpaneel 60 mm
 - 5 nicht-klimatisierte Luftschicht im Attikabereich
 - 6 klimatisierte Luftschicht 60 mm, aufgeteilt in 600 mm breite Lüftungskanäle
 - 7 2 x L-Profil, Edelstahl Rostfrei, zur Trennung der Lüftungskanäle
 - 8 Ab- und Zuluft durch Klimaanlage
 - 9 Stahlbetonwand 300 mm



Der 60 m hohe Depotturm ist komplett mit Edelstahlschindeln verkleidet. Zwei unterschiedliche Plattengrößen, 400 x 400 und 800 x 800 mm, geben der Fassade ein subtiles Muster, das einer Schlangen- oder Fischhaut ähnelt.

Der langgestreckte Baukörper des Bürogebäudes erhält durch die gekanteten Edelstahlpaneele mit den integrierten Fensterbändern eine markante, horizontal geprägte Struktur.

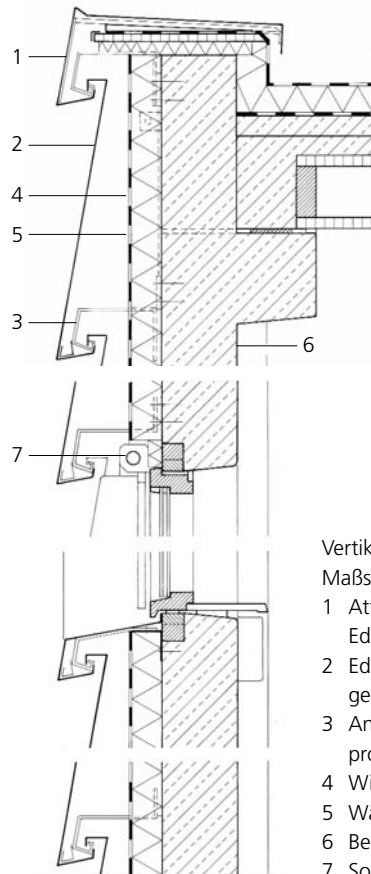
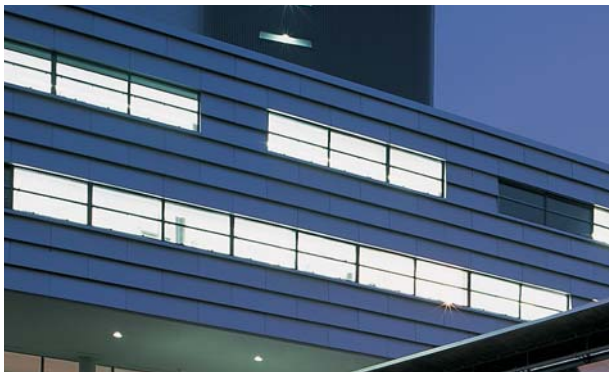

Eine klimatisierte Luftschicht hinter Edelstahlschindeln und Dämmpaneelen trägt dazu bei, die Temperatur im Depotturm konstant zu halten.

- Vertikalschnitt Fassade Bürogebäude
 Maßstab 1:20
- 1 Attikaabdeckung, Edelstahl Rostfrei
 - 2 Edelstahl Rostfrei-Paneel, gekantet
 - 3 Anschluß- und Befestigungsprofil, Edelstahl Rostfrei
 - 4 Winddichte Folie
 - 5 Wärmedämmung 80mm
 - 6 Betonfertigteil
 - 7 Sonnenschutz

Verwaltung und Gewerbe

Die Edelstahllochbleche bilden einen spannungsvollen Kontrast zu der traditionellen roten Klinkerfassade.



Provinzverwaltung Groningen, Niederlande

Bauherr:
Gedeputeerde Staten Provincie Groningen,
Groningen
Architekten:
Bentham Crowel, Amsterdam

Fotos: Jannes Linders, Rotterdam



Für den Neubau der Provinzverwaltung von Groningen wurden im Stadtzentrum etliche Gebäude abgerissen, der historische Kern des Ensembles blieb erhalten. Alte und neue Gebäude ordnen sich entlang einer zentralen Erschließungsachse an. Bei den Neubauten spiegelt die Gestaltung die Funktion im Inneren wider: die Fassaden der Büroräume sind in rotem Klinker ausgeführt, der die Verbindung zum Bestand schafft; Eingangsbereich und Konferenzsäle sind mit Edelstahl Rostfrei verkleidet. Die 3 mm dicken, geschliffenen Edelstahlbleche sind mit einer speziellen Lochung versehen.

*Glas und gelochte
Edelstahl Rostfrei-Bleche
im Eingangsbereich
erzeugen den Eindruck
von Offenheit und
Leichtigkeit.*

Verwaltungsneubau einer Versicherung in Coburg, Deutschland

Bauherr:
HUK-Coburg, Immobiliengesellschaft,
Coburg
Architekten:
hpp, Hentrich-Petschnigg & Partner KG,
München

Das neue Verwaltungsgebäude für über 1800 Mitarbeiter einer Versicherung beinhaltet neben Büroräumen ein Bildungszentrum, Besprechungspool, Kantine, Zentralarchiv, einen unterirdischen Andienungshof sowie eine Sporthalle.

Die hinterlüfteten Fassaden sind, abwechselnd je nach Bauteil, als vorgehängte Tonziegelfassaden oder gekantete Edelstahlverkleidungen ausgeführt.

Das geschliffene, 1 mm dicke Blech wurde mit speziell angefertigten Matrizen gepreßt und nachgekantet. Im Sickenbereich der gekanteten Bleche sind von hinten Bolzen angeschweißt, um bajonettgestanzte Leichtmetallwinkel zu befestigen. Die Montage erfolgte mit unsichtbarer Einhängung in einem Wasserführungsprofil.

Neben den Fassaden sind auch die Wartungsbalkone und Abluftkamine in Edelstahl rostfrei ausgeführt.

Foto: Manfred Hanisch, Mettmann



**Norddeutsche Metall-Berufsgenossenschaft
in Hannover, Deutschland**

Bauherr:
Norddt. Metall-Berufsgenossenschaft
Architekten:
gmp, von Gerkan, Marg und Partner,
Hamburg

Der Verwaltungsbau besteht aus fünf parallel zueinander stehenden Gebäudescheiben, die durch eine diagonal angeordnete Verbindungsachse miteinander verknüpft sind. Zwischen den Scheiben, die Einzelbüros in freier Größenaufteilung enthalten, befinden sich eingeschossige Zwischenbauteile mit Konferenzräumen, Bibliothek und Archiven.

*Wandflächen und
Brüstungen sind durch
Edelstahl-Wellblech-
bahnen in vertikale
Bänder mit unterschied-
licher Breite aufgeteilt.*



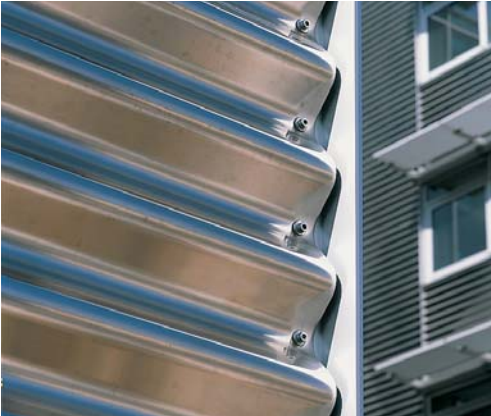

Die Edelstahl-Wellbleche sind in gleichmäßigen Abständen sichtbar befestigt.

Die hinterlüftete Fassadenbekleidung der sechsgeschossigen Büroriegel ist in Edelstahl-Wellblech mit gebürsteter Oberfläche ausgeführt. Die 1 mm dicken Bleche sind auf vertikalen, stranggepreßten L- und T-Profilen sichtbar verschraubt. Durch diese Profile entsteht eine vertikale Gliederung der Fassade über alle Geschosse.

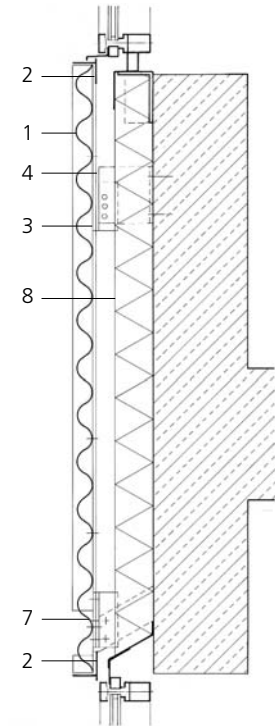

Vertikalschnitt · Horizontalschnitt

Maßstab 1:20

- 1 Edelstahl Rostfrei-Wellprofil
40 / 100 / 1 mm, Oberfläche gebürstet
- 2 horizontales Aluminiumprofil
T 60 x 70 x 6 / 3 mm
- 3 Aluminium-Ausgleichsprofil
T 60 x 120 x 6 / 3 mm
- 4 Konsole Aluminiumprofil
L 135 x 40 x 5 mm
- 5 Vertikales Aluminium-Tragprofil
T 60 x 120 x 6 / 3 mm
- 6 Vertikales Aluminium-Tragprofil
L 60 x 60 x 6 mm
- 7 Stahlschwerter für Sonnenschutz
- 8 Wärmedämmung 100 mm

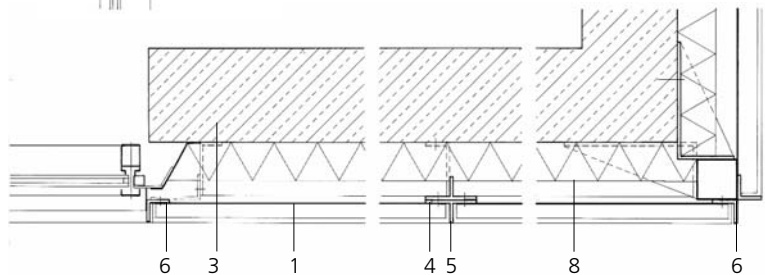

Fotos: Werkfotos MN, Neustadt



Während sich die Edelstahl-Bekleidung in der Glasfassade spiegelt, erzeugt diese wiederum interessante Reflexionen auf den Wellblechen.

Produktionsgebäude in Gradignan, Frankreich

Bauherr:

Boyer SA, Gradignan

Architekten:

Luc Arsene-Henry & A. Triaud, Bordeaux

Während sich der dunkle Büroanbau mit großzügigen Fensterflächen zum Grün öffnet, spiegelt sich in der edelstahlverkleideten Produktionshalle die Umgebung.



Fotos: Vincent Monthiers, Bordeaux



In dem Produktionsgebäude werden Edelstahltüren sowie Tanks für Nahrungsmittel und Chemikalien hergestellt. Die Edelstahlverarbeitung in der Fabrik wird durch das Gebäude selbst projiziert. Hierzu dienen Trapezbleche, wie sie aus dem Industriebau bekannt sind.

Die tragende Stahlkonstruktion ist innen mit beschichtetem Stahlblech verkleidet, außen mit poliertem Edelstahl Rostfrei. Der Rippenabstand des Edelstahl-Trapezbleches mit einer Dicke 0,8 mm beträgt 550 mm.

Die horizontale Struktur der Stahlverkleidung unterstreicht die Grundform des flachen Baukörpers.

Photostudio in Salzburg, Österreich

Bauherr:

Stephan Kaindl-Hönig, Salzburg

Architekten:

Prasser und Lutz, Wien

Die kreisförmige, einem Kameraobjektiv nachempfundene Studiohalle, ein Anbau an ein bestehendes Einfamilienhaus, tritt durch ihre ungewöhnliche Form und Fassadenverkleidung in einen spannenden Dialog mit ihrer Umgebung. Die zweiseitig mustergewalzten und elektrolytisch gefärbten Edelstahl-Blechtafeln wurden in der Spenglerei vorgekrümmt und stabilisieren sich durch die Winkelstehfalze selbst. Auf eine horizontale Unterkonstruktion konnte somit verzichtet werden.



Fotos: Stephan Kaindl-Hönig, Salzburg

Durch die Krümmung wechselt die Fassade, je nach Lichteinfallswinkel, die Farbe: von hellgrün über gelb bis hin zu dunkelblau und violett.



Verwaltungsgebäude in Helsinki, Finnland

Bauherr:
Aspo OY, Helsinki-Herttoniemi
Architekten:
Eero Eskelinen, Jan Söderlund, Helsinki

Die Vielfalt der örtlichen Einflüsse prägt die lebendige Form des Baukörpers und die Wahl der Materialien dieses Verwaltungsgebäudes: im Norden angeschlossen an die Autobahn, im Osten an ein Industriegebiet, im Süden begrenzt durch den Ölhafen und im Westen durch die Meeresbucht.



Die weiße Keramikverkleidung des Zentralflügels vermittelt Leichtigkeit und steht in reizvollem Kontrast zur Edelstahlfassade.



Der hohe Zentralkörper, ein weiß verklonter Massivbau, bildet einen Winkel entlang zweier Straßen. Die ergänzenden, leichteren Seitenmassen sind mit Edelstahl Rostfrei verkleidet.

Die geradlinigen Straßenfassaden haben zwei Ebenen: als Hintergrund die Fensterbänder und die in horizontaler Richtung montierten Edelstahlkassetten; als äußere Ordnung Rohre, die die horizontalen Fugen verdecken und die Profile der Fensterstürze.

Die zum Meer hin ausgerichtete bogenförmig ausgebildete Südwestfassade wird durch eine starr montierte Sonnenschutzkonstruktion ergänzt. Die individuell entwickelten Sonnenschutzelemente sind ein eigenständiger, außerhalb der Fassade liegender Bauteil, der frei am Randbalken des Terrassengeschosses hängt.

Edelstahl Rostfrei-Rohre vor den Kassetten bilden eine zweite Ebene und gliedern die Fassade.



Die Edelstahl Rostfrei-Elemente der geschwungenen Südwest-Fassade zeigen unterschiedliche Oberflächen: Muffen und Sonnenschutzroste sind glasperlengestrahlt, die Rahmenrohre poliert und die Kassetten geschliffen.

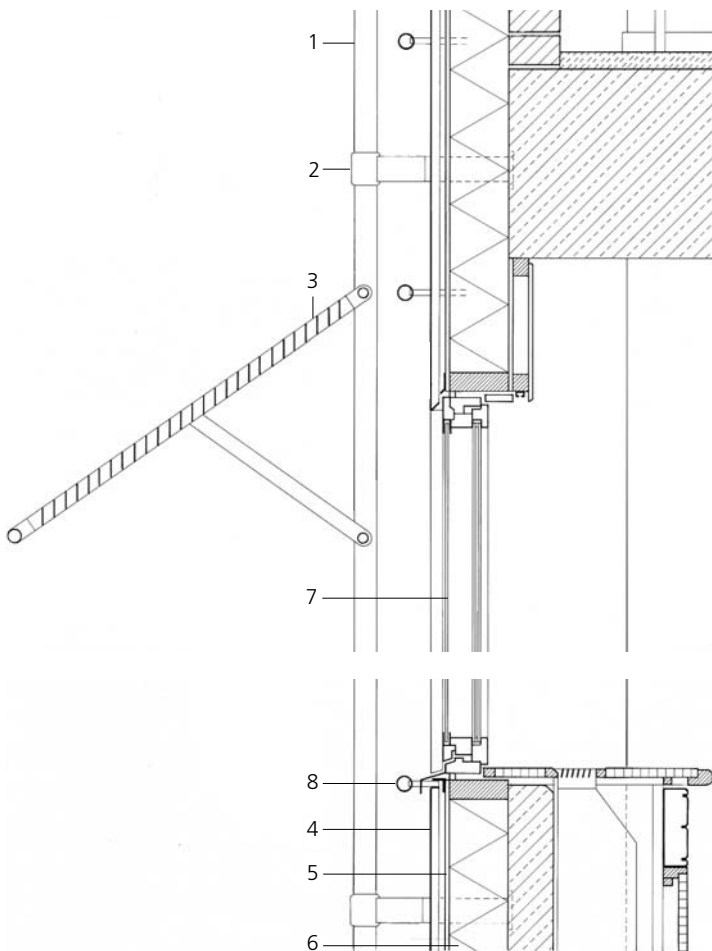

Vertikalschnitt der Südwest-Fassade
Maßstab 1:20

- 1 Sonnenschutzgerüst
Edelstahlrohr \varnothing 60,3 x 3,6 mm
- 2 Edelstahl-Verbindungsrohr \varnothing 73 mm
- 3 Gitterrostlamellen Edelstahl, eingestellt für max. Sonneneinstrahlungswinkel
- 4 Edelstahlkassetten 1,25 mm, hinterlüftet
- 5 Faserzementplatte
- 6 Wärmedämmung 150 mm
- 7 Fenster, isolierverglast
- 8 Edelstahlrohr \varnothing 42,4 mm

Fotos: Kai Nordberg, Helsinki



Bank in Biella, Italien

Bauherr:

Cassa di Risparmio, Biella

Architekten:

Enrico und Luca Villani, Vercelli

Im Stadtzentrum von Biella, einem kleinen Ort bei Turin, befindet sich der Hauptsitz einer Bank mit Büros für Verwaltung und Management sowie einem Dienstleistungszentrum. Das massive, auskragende Obergeschoß beherbergt das Rechenzentrum.

Die gebogenen und flachen, 1 mm und 1,5 mm dicken Bleche der Edelstahlverkleidung sind jeweils nur an einem Ende befestigt, um die thermische Längsausdehnung zu berücksichtigen.

Selbstbewußt kragen die massiven Obergeschoßbaukörper mit ihren abgerundeten, mit Edelstahl Rostfrei verkleideten Ecken über das verglaste Sockelgeschoß.



Im Obergeschoß wird das Regenwasser verdeckt hinter der Verkleidung aus Edelstahl Rostfrei abgeleitet.

Fotos: Luca Villani, Vercelli



**Wohn- und Geschäftshaus in Luzern,
Schweiz**

Bauherr:
SUVA Finanzabteilung, Luzern
Architekt:
Hans Eggstein, Luzern

Das Gebäude der Schweizerischen Unfallversicherungsanstalt ist horizontal durch unterschiedliche Nutzungen wie Läden, Bank, Büros und Wohnungen gegliedert. Durch seine Form und Materialien reagiert der Baukörper sowohl auf die verkehrsintensive Lage an einer Hauptverkehrsstraße als auch auf die kleinteilige, ruhige Bebauung auf der anderen Seite. Ein verbindendes Gestaltungselement der unterschiedlichen Bereiche ist die Fassadenbekleidung aus Edelstahl Rostfrei-Blechen.



Fotos: Mario Kunz, Kriens

Auf der Rückseite der geschliffenen, 3 mm starken Edelstahlbleche sind Edelstahlprofile mit sichtbaren Schraubverbindungen befestigt. Die Montage dieser vorgefertigten Elemente am Gebäude erfolgt mit einem speziellen, verdeckten Einhängesystem. Es entsteht ein einheitliches Fugenbild mit 20 mm Fugenbreite und absolut geradkantigen Blechzuschnitten.

Der halbrunde Kopfbau mit seinen vorgesetzten, verglasten Balkonen markiert das Ende der Blickachse zu einem Platz hin und wirkt als Gelenk zwischen der Hauptverkehrsachse und einer kleinen Gasse.

An der Rückseite des Gebäudes schaffen Putz- und Edelstahl Rostfrei-Fassaden den gestalterischen Übergang zu der bestehenden Bebauung.





Fotos: Anton Leimer, Biberstein

Bürogebäude in Aarburg, Schweiz

Bauherr:

Franke Holding AG, Aarburg

Architekten:

Peter und Christian Frei, Aarau

Der zweibündige Neubau bildet den westlichen Abschluß des bestehenden Industrieareals und wird über eine viergeschossige Eingangshalle erschlossen. Die Geschoßdecken werden von einer Doppelreihe Wandscheiben entlang des Flurs getragen und kragen beidseitig 5 Meter aus. Zwischen diese Deckenscheiben sind raumhohe profillose Verglasungen eingesetzt. Jeder Büroraum hat, unabhängig von seiner Größe, einen ebenfalls

raumhohen Lüftungsflügel aus Edelstahl Rostfrei. Auf diese Weise entsteht auf der ansonsten anonymen Glas-Edelstahl-Fassade ein Spiel von Gliederungselementen. Die innere Raumaufteilung wird nach außen abgebildet. Die Stirnseiten des Gebäudes sind mit Edelstahl-Kassetten verkleidet.



Der außenliegende Sonnenschutz verschattet die Glasfassade, ohne die horizontale Gliederung des Baukörpers zu stören.

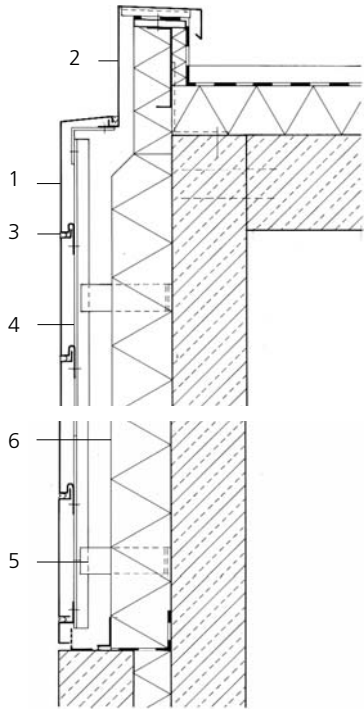

Vertikalschnitt Maßstab 1:20

- 1 Fassadenpaneel Edelstahl Rostfrei 1,5 mm, Oberfläche geschliffen
- 2 Attikaabdeckung Edelstahl Rostfrei 1,5 mm, Oberfläche geschliffen
- 3 Dehnfugenprofil
- 4 Vertikales Tragprofil, Aluminium-L- oder T-Profil
- 5 Wandkonsole Aluminiumwinkel mit Klemmfeder auf thermischer Trennung
- 6 Dämmung 160 mm

Die Fassade zeigt die Möglichkeiten einer auf das äußerste reduzierten Konstruktion in Edelstahl Rostfrei. Die bewußte Wahl der Materialien und Formen unterstreicht das klare Gebäudekonzept.

Auch das vom Baukörper abgesetzte Fluchttreppenhaus ist mit Edelstahl bekleidet: vertikale Z-Profile, die mit einem Zwischenraum aneinandergereiht sind, lassen den Treppenturm zugleich transparent und als geschlossenes Bauteil erscheinen.



Das seitlich angeordnete Fluchttreppenhaus setzt sich trotz des gleichen Fassadenmaterials auch formal von dem kubischen Baukörper ab.

Mapfre Tower in Barcelona, Spanien

Bauherr:

Mapfre Insurance Company, Madrid

Architekten:

Ortiz León Arquitectos, Madrid



Die olympischen Spiele in Barcelona brachten eine Reihe von Baumaßnahmen mit sich, die das Stadtbild entscheidend veränderten. Das Areal zwischen dem Hafen und dem olympischen Dorf wurde mit einem Gebäudekomplex aus einem zweigeschossigen Einkaufszentrum, einem viergeschossigen Bürogebäude und einem 43 Stockwerke umfassenden Büroturm bebaut.

Der quadratische, 153 m hohe Baukörper vermittelt durch die geschoßweise, kontinuierlich horizontale Fensterteilung ein klares und maßstabsgerechtes Erscheinungsbild. Die blau verglasten Fensterbänder sind nach außen geneigt und lassen die Fassade durch Reflexionen von Wasser und umliegenden Gebäuden vibrieren.

Da die Fassade aggressivem Meeresklima standhalten und gleichzeitig ein positives Image vermitteln sollte, wurde als Material für die umlaufenden Reinigungsbalkone und Brüstungsbekleidungen Edelstahl Rostfrei gewählt.

Glas und Edelstahl Rostfrei prägen die Fassade des Mapfre Towers, des Wahrzeichens für das olympische Dorf in Barcelona.

Foto: Ortiz León Arquitectos, Madrid

**High Tech Centre in Nieuwegein,
Niederlande**

Bauherr:
Van Erkel Vastgoed Ontwikkeling B.V.,
Nieuwegein
Architekten:
CEPEZED, Delft



Fotos: Peter de Ruig, Den Haag

Zwei viergeschossige Betonskelettbauten sind über ein gläsernes Atrium miteinander verbunden. In diesem Atrium sind die vertikale und horizontale Erschließung, Küchen und Sanitärräume angeordnet. Die frei aufteilbaren, flexiblen Büroflächen sind an kleine und mittlere Computer- und Softwarefirmen vermietet. Auch die Außenwände zeigen einen aus dem

Industriebau bekannten Aufbau: Sandwichpaneele, die sich mit Isolierglas-Fensterbändern abwechseln, sind vor der Betonkonstruktion montiert. Während die Innenseiten der mit 140 mm PVC-Schaum gedämmten Paneele aus 0,7 mm verzinktem, weiß beschichtetem Stahlblech bestehen, wurde außen 0,8 mm dickes, fein geschliffenes Blech aus Edelstahl Rostfrei verwendet.

Die gesamte Installation des Gebäudes ist in den viergeschossigen Technikurm ausgelagert.



Zollhof in Düsseldorf, Deutschland

Bauherr:
KMR, Düsseldorf
Entwurfs-Architekten:
Frank O. Gehry & Associates, Inc.,
Santa Monica, California
Ausführende Architekten:
BM + P Beucker Maschlanka + Partner GbR,
Düsseldorf

Durch Einfügen eines neuen, in drei Teile aufgeteilten Komplexes wird das industrielle Umfeld des alten Rheinuferes aufgewertet: Platzräume werden geschaffen, Blickschneisen auf Hafenbecken und Rhein freigelassen.



Die Gebäudekomposition und die Ausführung in drei unterschiedlichen Fassadenmaterialien ergeben zusammen eine eigenwillige Silhouette. In der Mitte liegt der kleinste Baukörper mit einer Fassade aus Edelstahlpaneelen, in dem sich die terracottafarbene Klinkerfassade im Süden und eine chamoisfarbige Putzfassade im Norden spiegeln. Das Formenspiel



Der ungewöhnliche Baukörper zieht durch seine spiegelnde Fassade aus Edelstahl Rostfrei die Aufmerksamkeit auf sich, während sich die benachbarten Putz- und Klinkerfassaden an die Umgebung anpassen.

der tanzenden Baukörper wird hiermit noch unterstrichen. Der bewußte Einsatz des Materials Edelstahl ist bis ins Detail geplant. Durch die Art der Befestigung wird das konkav-konvexe Spiel der blankgeglühten Bleche durch deren Verwindung verstärkt, das verzerrte Bild wird als gestalterisches Element eingesetzt.



Fotos: Thomas Mayer, Das Fotoarchiv, Düsseldorf (linke Seite)
Thomas Pauly, Brüssel (rechte Seite)

Das Fenster als verbindendes Element aller drei Häuser wurde in eine Fensterbox integriert, um den unterschiedlichen Einbausituationen gerecht zu werden.

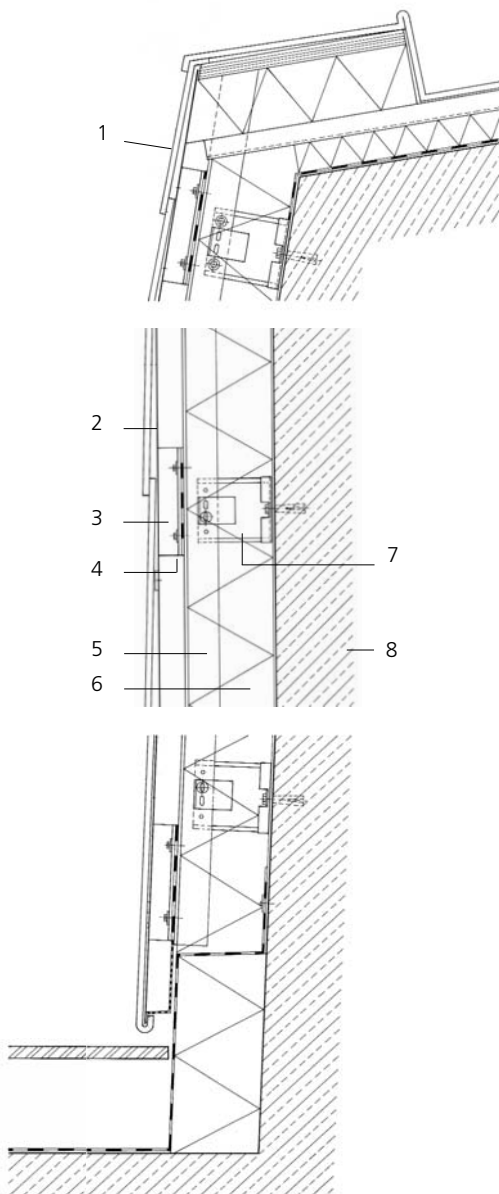

Horizontalschnitt · Vertikalschnitt Maßstab 1:10

- 1 Edelstahl Rostfrei 0,4 mm, Tafeldeckung mit Edelstahllaften
- 2 „Galvalume“ flächendeckend 0,88 mm
- 3 Edelstahl Rostfrei-Trapezblechband 100 x 25 x 0,88 x 250 mm
- 4 Aluminiumband 250 x 3 mm auf Entkopplungsstreifen
- 5 L-Tragprofil „Galvalume“, 63 x 45 x 1,5 mm
- 6 Wärmedämmung 120 mm
- 7 Wandhalter mit Distanzaufnahme
- 8 Stahlbetonfertigteile 180 mm

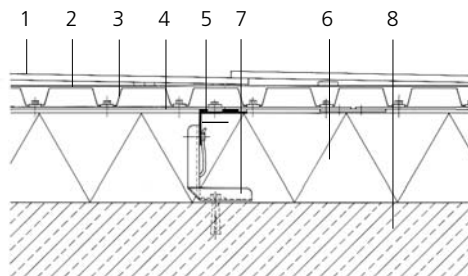

Technische Gebäude

CNAM in Saint Denis, Frankreich

Bauherr:
Ministère de l'Education Nationale
et de la Culture, Saint Denis
Architekt:
François Deslaugiers, Paris



*Das große Eingangstor
wird mit Hilfe zweier
hydraulisch bewegter
Schraubgewinde
geöffnet.*

Das neue Gebäude des Technikmuseums beinhaltet Lagerräume, Restauration und Forschung. Der langgestreckte Baukörper, dessen Fassade über eine Rundung direkt in das Dach übergeht, fällt inmitten der übrigen Lagerhäuser durch sein einzigartiges Erscheinungsbild auf. Wie einen Schatz beherbergt das technische Gebäude Objekte aller Größen und Materialien und schützt sie vor Feuchtigkeit, Licht und Temperaturschwankungen.

Das 6 m breite und 4 m hohe Eingangstor integriert sich bei geschlossenem Zustand völlig in die Fassade aus bombierten Edelstahl-Trapezblechen.

*Die bombierte Edelstahl
Rostfrei-Trapezblech-
fassade geht unmittelbar
in das Dach über.*

Fotos: C. Demonfaucon, Chateaufort



Umspannwerk in Köln, Deutschland

Bauherr:

GEW, Gas, Wasser- und Elektrizitätswerke,
Köln

Architekten:

Sandro Graf von Einsiedel + Ksp Architekten,
Köln

Das Umspannwerk versorgt das Areal des Kölner Mediaparks und angrenzende Stadtteile mit Strom. Die dynamische Dachland-

schaft, Baukörpersilhouette und Materialwahl sollen den technischen Inhalt entsprechend nach außen vermitteln. Trafos und Spulen sind mit Basaltplatten verkleidet, die Mittelpunktanlage mit silberfarben beschichtetem Trapezblech und die Schaltanlage erhielt mustergewalzte Edelstahlpaneele.

Die 1000 x 2000 mm großen Kassetten sind vor die wasserdichte Betonwand gehängt. Glasplatten als Trägermaterial vermindern Verzerrungen und Spiegelungen in den dünnen Blechen.



Die unterschiedlichen Fassadenbekleidungen des Stahlbetonbaus machen einzelne Funktionsbereiche ablesbar.

Fotos: Lukas Roth, Köln

Neubau der Feuerwehrleitstelle in Berlin, Deutschland

Bauherr:
Land Berlin, vertreten durch die Senats-
verwaltung für Bauen, Wohnen und Verkehr
Architekten:
Fissler Ernst Architekten, Berlin

*Die Wetterschutzgitter
sind fassadenbündig im
Raster der Schattenfugen
eingefügt.*

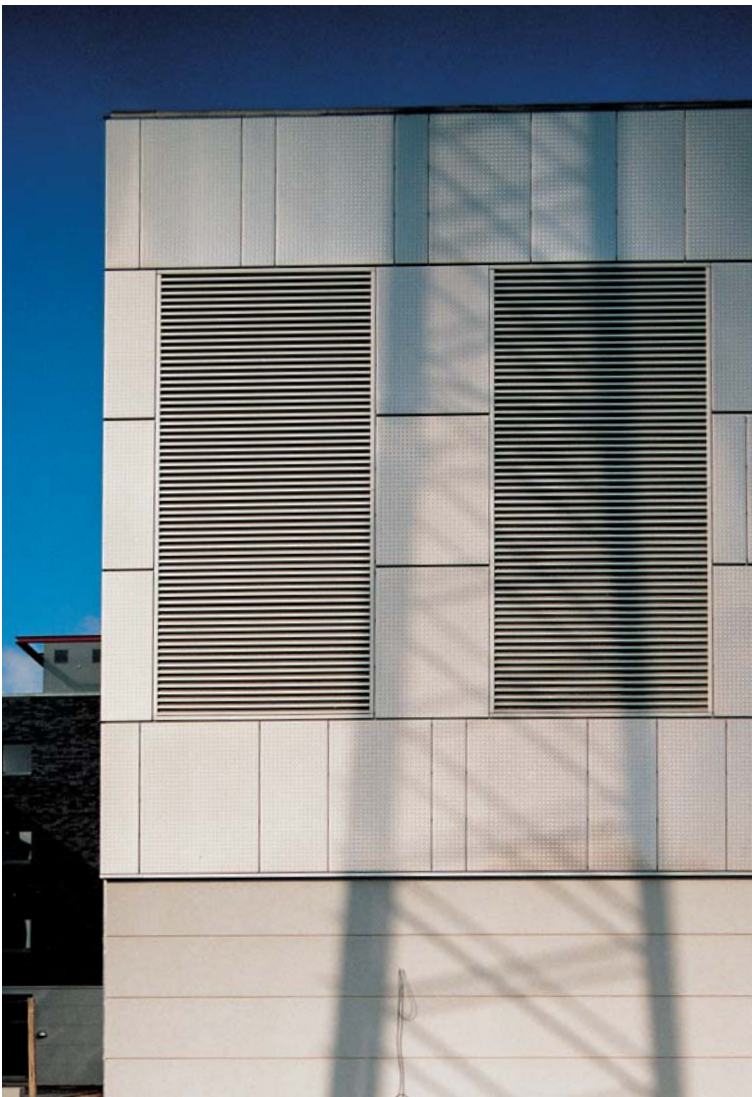

*Die Bauten sind in ihrem
äußeren Erscheinungs-
bild differenziert, innere
Funktionszusammen-
hänge reflektieren sich in
der Fassadengestaltung.*

Innerhalb der sehr heterogenen städtebau-lichen Struktur nimmt das Leitstellengebäude als einer von vier Bauteilen der Gesamtanlage eine Sonderstellung ein. Neben den Bezügen zwischen Innenraum und Außenhaut mußte das Gebäude den erhöhten Ansprüchen an Sicherheit, Haltbarkeit und Wartungsfreundlichkeit technisch gerecht werden.

Die erforderliche Abschirmung vor Blitzein-schlag und Spannungsschwankungen durch die nahegelegene Hochspannungsleitung wird durch die hinterlüftete Edelstahlfassade, die zusammen mit der Edelstahlbedachung die elektrische Ableitfähigkeit eines Faradayschen Käfigs besitzt, erfüllt.

Die rückseitig antidröhnbeschichteten, ge-noppten 1,5 mm dicken Fassadenbleche sind an vertikalen Edelstahl-U-Profilen mit Edelstahlbolzen eingehängt. Die Unterkonstruktion besteht aus durchlaufenden Edel-stahlwinkeln und justierbaren Gegenwinkeln. Die U-Profile sind zum Blitzschutz mit metal-lischem Überbrückungsband verspannt.

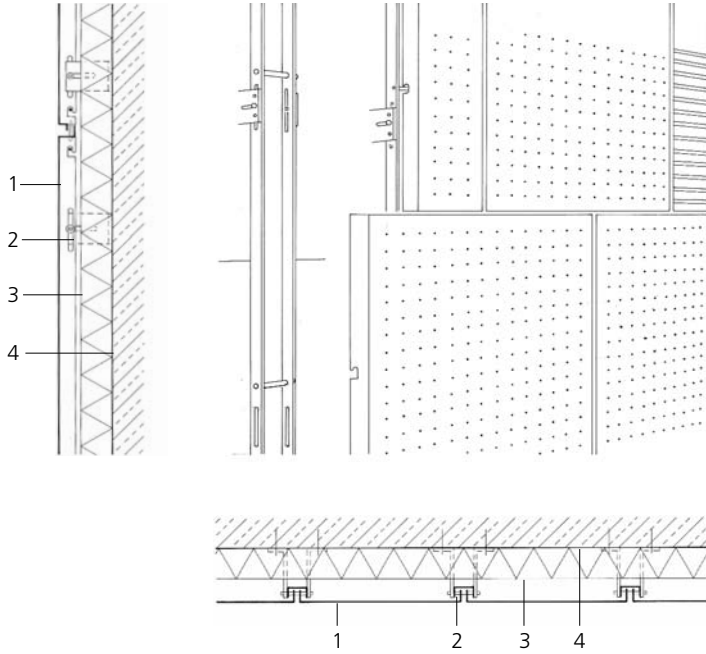

Fassadenschnitte Maßstab 1:20

- 1 Edelstahl Rostfrei-Kassetten, gekantet, geprägt, 400-1400 x 1765 x 1,5 mm,
- 2 Schieneneinhängung und Befestigungswinkel aus Edelstahl Rostfrei
- 3 mineralische Wärmedämmung 80 mm
- 4 Stahlbeton 240 mm

Die unregelmäßige Gliederung der Edelstahlkassetten bewirkt ein spannungsreiches Fassadenbild.

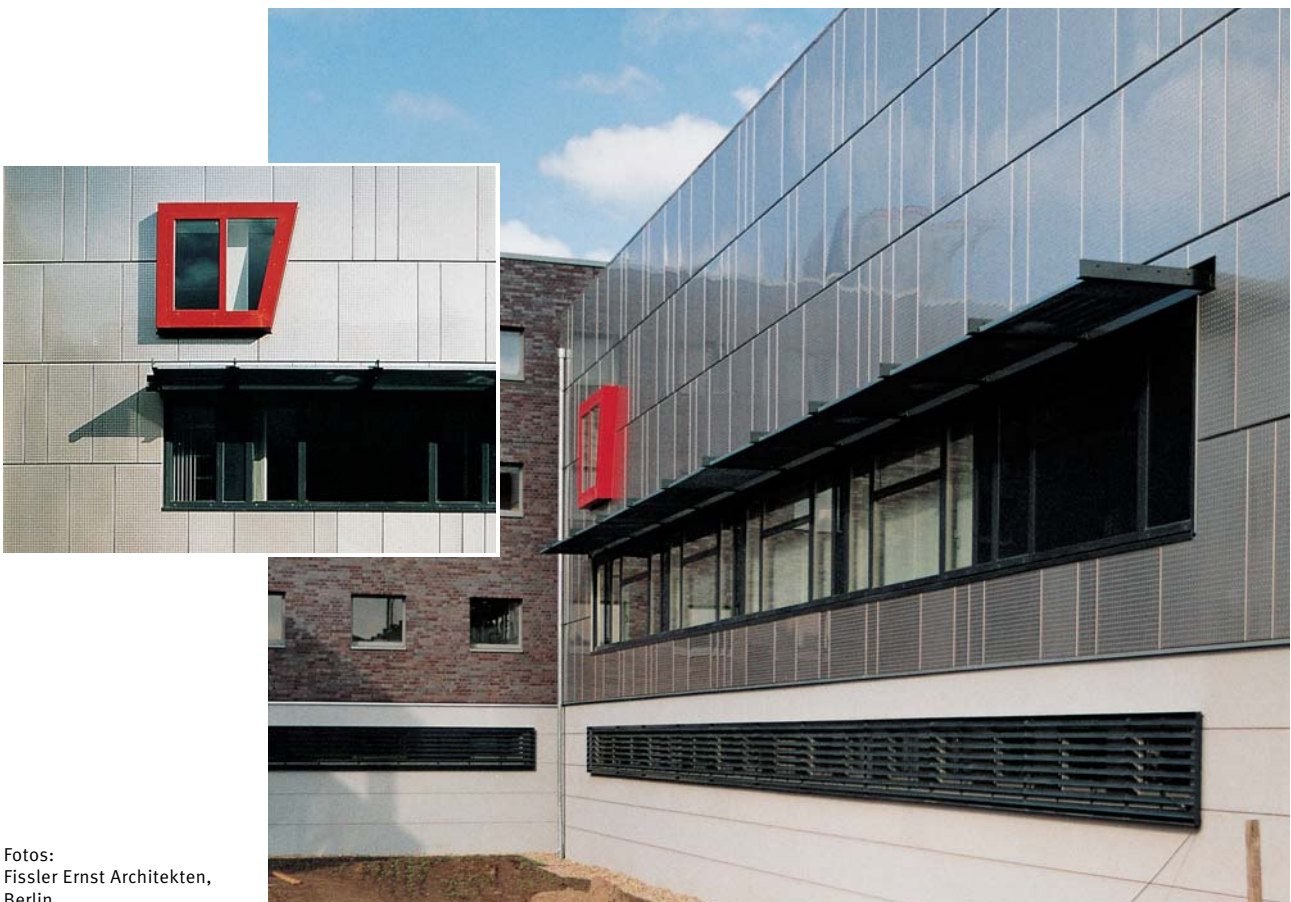

Fotos:
Fissler Ernst Architekten,
Berlin

Heizkraftwerk in Salzburg, Österreich

Bauherr:
Salzburger Stadtwerke AG, Heizkraftwerke
Architekten:
Marie-Claude Bétrix, Eraldo Consolascio,
Zürich

Das neue Heizkraftwerk Salzburg Nord ist eine nach neuester Technik und mit allen erforderlichen Umweltschutzmaßnahmen konzipierte Energieversorgungsanlage.

Gerade Betonwände, im Norden geneigt, bilden mit den gekrümmten Edelstahlflächen von Dach und Südfassade ein harmonisches Ganzes. Die 4 bis 5 mm dicken Edelstahl Rostfrei-Platten sind stumpf aneinander geschweißt, die Schweißnähte anschließend gebeizt und poliert. Da sich die Krümmungen in beiden Achsen der Dach- und Fassadenfläche ständig ändern, ist keine Blechtafel eben.

*Trotz der Materialien
Edelstahl und Beton
sowie neuester Technik
wirkt das Heizkraftwerk
eher wie eine Skulptur
als ein High-Tech-
Gebäude.*

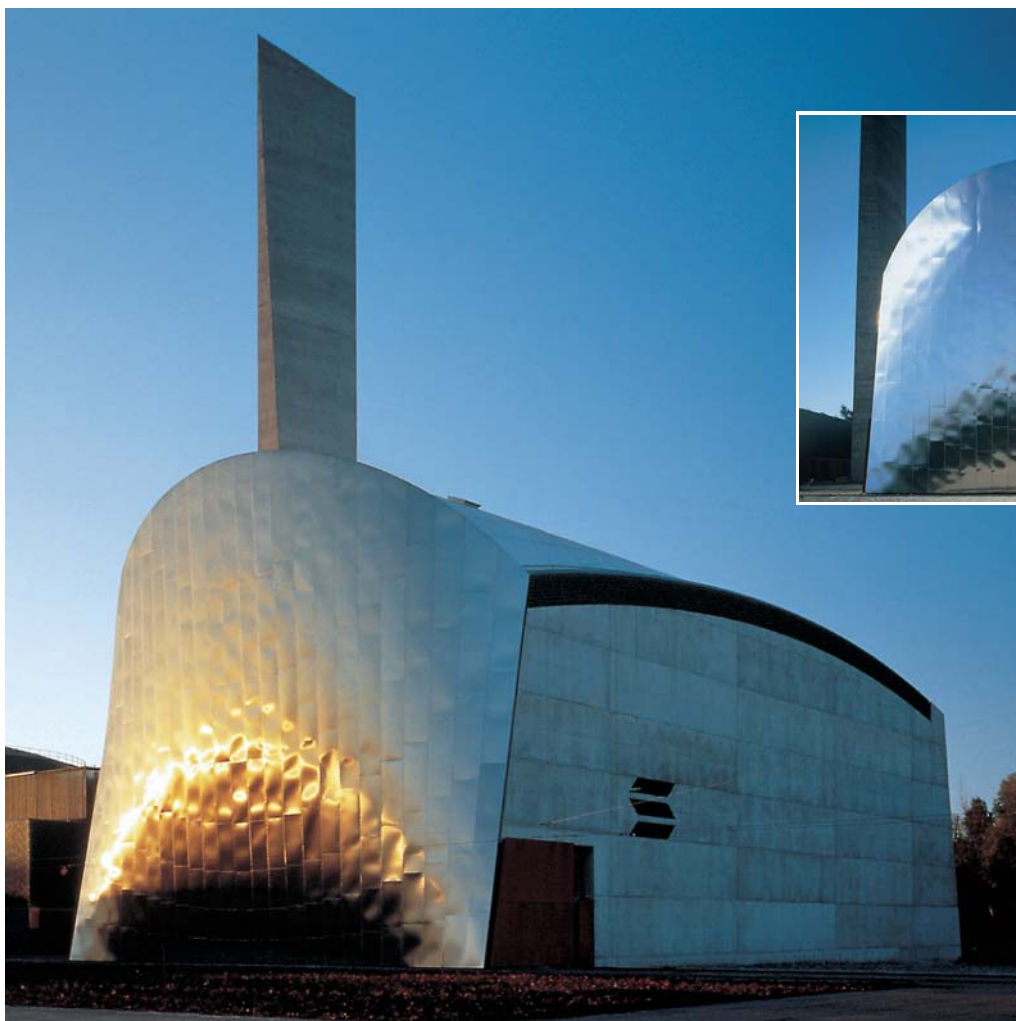

Fotos: E. Hueber, N.Y.

Informationsstelle Edelstahl Rostfrei
Postfach 10 22 05
40013 Düsseldorf
Internet: www.edelstahl-rostfrei.de